

MEDENCE HŐSZIVATTYÚ EGYSÉG

Telepítési és Kezelési Útmutató

TARTALOM

1. Előszó.....	1
2. Specifikáció.....	2
2.1 Hőszivattyú teljesítmény adatok.....	2
2.2 Hőszivattyú méretek.....	4
2.3 Hogyan vegyük le az elektromos doboz tetejét.....	6
3. Telepítés és csatlakoztatás.....	7
3.1 Rendszer telepítés.....	7
3.2 Hőszivattyú helyzete.....	8
3.3 Milyen közel legyen a medencéhez?.....	8
3.4 Hőszivattyú csőhálózata.....	9
3.5 Hőszivattyú elektromos bekötése.....	10
3.6 Az egység beindítása.....	11
4. Használat és működés.....	12
4.1 Vezérlő funkciók.....	12
4.2 Vezérlő használata.....	12
4.3 Paramétertáblázat.....	18
4.4 Multifunkciós táblázat.....	19
5. Karbantartás és ellenőrzések.....	20
6. Függelék.....	21

1. ELŐSZÓ

- Annak érdekében, hogy az ügyfeleink minőséges, megbízható és sokoldalú terméket kapjanak a szigorú gyártási előírásokat figyelembe vettük a gyártásnál. Ez az útmutató tartalmaz minden szükséges információt a telepítéssel, hibakezeléssel, karbantartással kapcsolatban. Kérjük figyelmesen olvassa el az útmutatót mielőtt használatba helyezi a készüléket. A gyártó nem vállal felelősséget a helytelen telepítésből, hibakeresésből vagy szükségtelen karbantartásból eredő személyi sérülésekre, illetve a készülék sérülésére. Rendkívül fontos, hogy a jelen kézikönyvben leírt utasításokat mindég tartsák be. Az egységet szakembernek kell telepítenie.
- A készülék javítását csak szakképzett szerelővel vagy hivatalos forgalmazóval végeztesse
- A karbantartást és üzemeltetést az ebben a használati utasításban leírtak alapján kell végezni.
- Csak eredeti szabványos alkatrészeket használjon. Amennyiben nem tesz eleget ennek, a garancia érvényét veszti.
- A hőszivattyú felmelegíti a medence vizét és állandó hőmérsékleten tartja azt. A beltéri egységek diszkréten vagy félig rejtettek, így jól illik egy luxuslakásba.

A hőszivattyú jellemzői a következők:

1 Tartósság

A hőcserélő anyaga PVC és titán cső, amely hosszabb időn keresztül is ellenáll a medence víznek.

2 Rugalmas telepítés

Az egységet kültérre és beltérre is lehet telepíteni.

3 Csendes működés

A készülék rendelkezik egy hatékony spirálkompresszorral és egy alacsony zajszintű ventilátor motorral, amely garantálja a csendes működést.

4 Speciális ellenőrzés

Az egység mikroszámítógépes ellenőrzést tartalmaz, amely lehetővé teszi az összes üzemi paraméter beállítását. A működés állapota megjeleníthető az LCD vezérlőn. Távirányító választható a készülékhez

2.SPECIFIKÁCIÓ

2.1 A hőszivattyú teljesítményadatai

*** REFRIGERANT : R410A

EGYSÉG		HSP 104	HSP106
Fűtési kapacitás (24/19 °C)	kW	3.56	5.09
	BTU/h	12100	17300
Fűtési teljesítmény bemenet	kW	0.76	1.06
Üzemi áramfelvétel	A	~ 3.5	~ 4.8
Tápegység kompresszor mennyiség		230V /50Hz	230V /50Hz
		1	1
Kompresszor		forgó	forgó
Ventilátor szám		1	1
Ventilátortápbemenet	W	90	90
Ventilátor forgási sebesség	1/perc	850	850
Ventilátor irány		vízszintes	vízszintes
Zaj	dB(A)	48	50
Víz csatlakozás	mm	50	50
Vízáramlás térfogat	m ³ /h	1.5	2.3
Víznyomásesés(max)	kPa	2	2.4
Egység nettó mérete(L/W/H)	mm	lásd az egység rajzán	
Egység csomag mérete(L/W/H)	mm	lásd a csomagoláson	
Nettó súly	kg	lásd az adattáblán	
Bruttó súly	kg	lásd a csomagoláson	

Fűtés: Külső levegő hőmérséklet: °C/19°C, Belépő víz hőmérséklet:26 °C

2.SPECIFIKÁCIÓ

2.1 A hőszivattyú teljesítményadatai

*** REFRIGERANT : R410A

EGYSÉG		HSP108	HSP112	HSP 117
Fűtési kapacitás (24/19 °C)	kW	7.74	10	14.7
	Btu/h	26400	34000	50100
Fűtési teljesítmény bemenet	kW	1.48	1.91	2.90
Üzemi áramfelvétel	A	6.6	8.52	12.7
Tápegység kompresszor mennyiség		230V /50Hz	230V /50Hz	230V /50Hz
		1	1	1
Kompresszor		forgó	forgó	forgó
Ventilátor szám		1	1	1
Ventilátortápbemenet Ventilátor forgási sebesség	W	90	120	150
	1/per	850	850	850
Ventilátor irány		vízszintes I	vízszintes I	vízszintes I
Zaj	dB(A)	52	54	56
Víz csatlakozás	mm	50	50	50
Vízáramlás térfogat	m ³ /h	3	4.5	5
Víznyomásesés(max)	kPa	3.2	6	15
Egység nettó mérete(L/W/H)	mm	lásd az egység rajzán		
Egység csomag mérete(L/W/H)	mm	lásd a csomagoláson		
Nettó súly	kg	lásd adattábla		
Bruttó súly	kg	lásd a csomagoláson		

Fűtés: Külső levegő hőmérséklet: °C/19°C, Belépő víz hőmérséklet:26 °C

2.SPECIFIKÁCIÓ

2.2 A hőszivattyú méretei

HSP 104/HSP106

Unit:mm

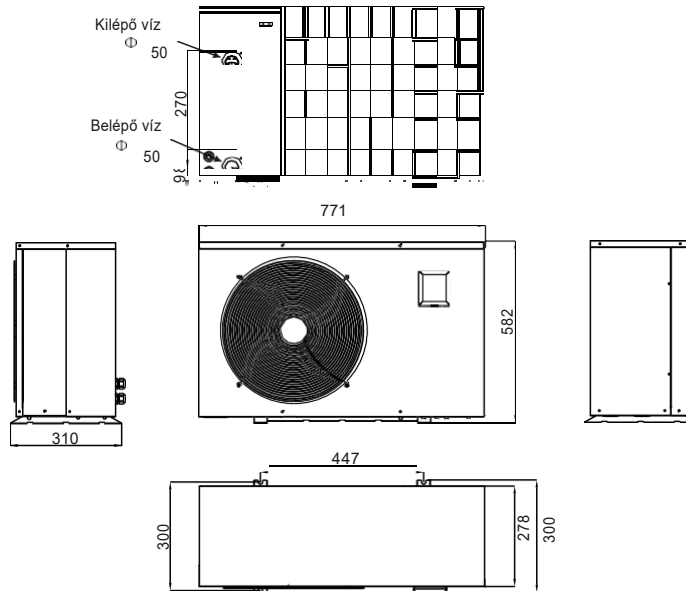

HSP 108/HSP 112

Unit:mm

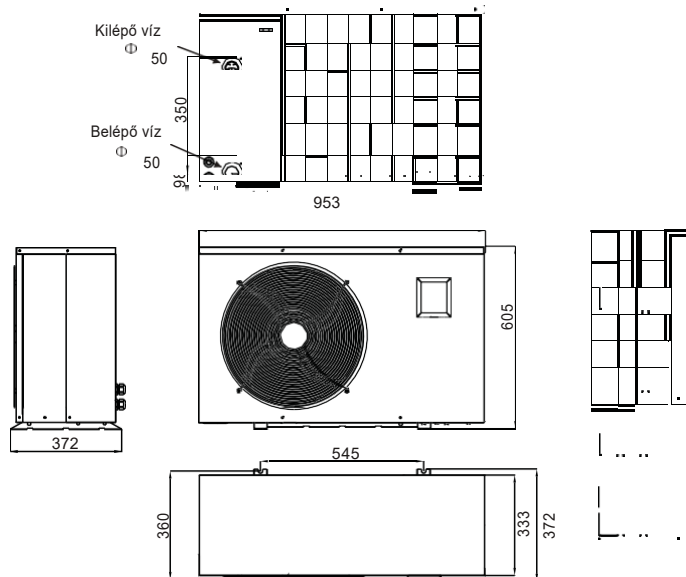

2.SPECIFIKÁCIÓ

2.2 A hőszivattyú méretei

HSP 117

Unit:mm

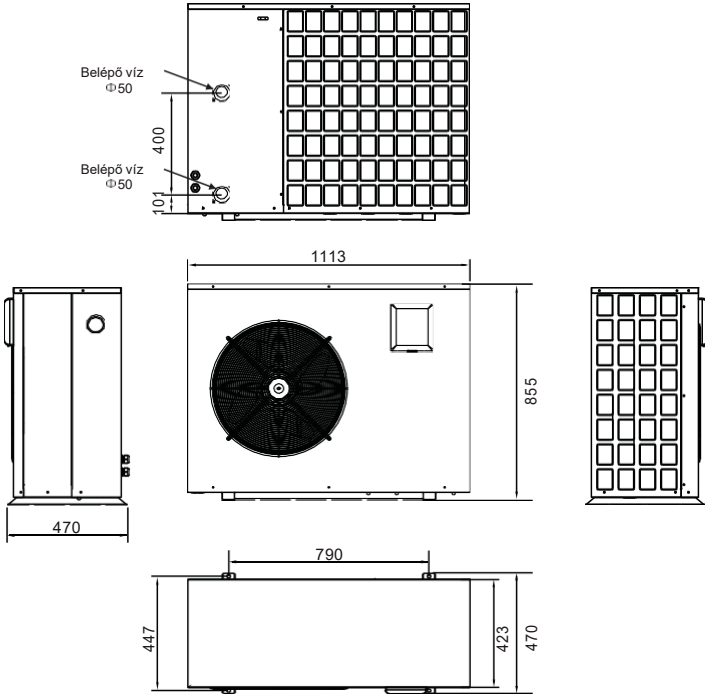

2.SPECIFIKÁCIÓ

2.3 Hogyan nyissuk ki és telepítsük az elektromos dobozt

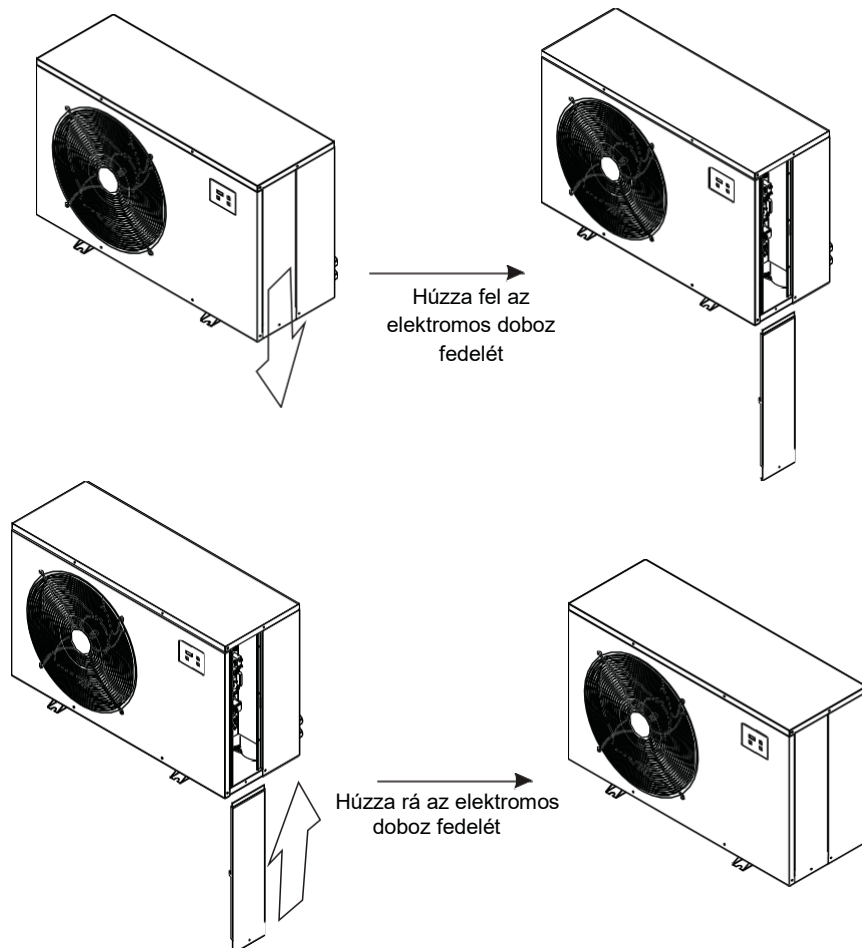

- Figyelem: 1. Kérjük, legyen óvatos az elektromos doboz fedelének eltávolításakor az esetleges károk elkerülésének érdekében.
2. A telepítés alatt a kapcsoknak illeszkedniük kell a befogó hornyokba.

3. TELEPÍTÉS ÉS CSATLAKOZTATÁS

3.1 Telepítési folyamatábra

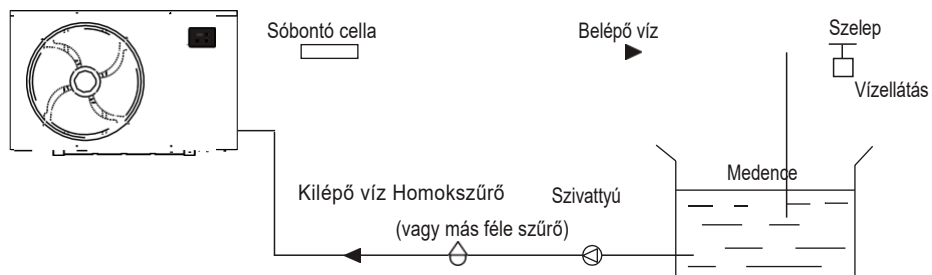

- Szerelési tételek:

A gyártó csak a főegységet és vizes egységet szolgáltatja, az illusztráción szereplő többi tétel szükséges alkatrész a vízrendszerhez, melyeket a felhasználó vagy a telepítőnek kell beszereznie.

Figyelem:

Kérjük, kövesse az alábbi lépéseket első használatkor

1. Nyissa ki a szelepet és tölts fel vízzel.
2. Bizonyosodjon meg arról, hogy a szivattyú és a vízbemeneti cső megtelt vízzel.
3. Zárja el a szelepet és indítsa el az egységet.

Figyelem: A vízbemeneti csőnek magassabban kell elhelyezkednie a medencevíz felszínétől.

A sematikus ábra csak tájékoztató jellegű. Kérjük, ellenőrizze a hőszivattyú víz belépő/kilépő csatlakozóit a vezetékek szerelésekor.

3. TELEPÍTÉS ÉS CSATLAKOZTATÁS

3.2 Hőszivattyú elhelyezése

A készülék jól teljesít bármely kültéri helyszínen, feltéve, hogy az alábbi három tényező érvényesül:

1. Friss levegő - 2. Elektromos áram - 3. Medence vízforgató csövek

Az egység felszerelhető szinte bárhol a szabadban. A beltéri medencékhez konzultáljon a szállítóval. A gázfűtéssel ellentétben, a hőszivattyúnál nincs órlángprobléma szeles időben.

NE helyezze a készüléket olyan zárt területre, ahol nincs megfelelő levegő áramlás, ahol az egységből kiláramló levegő visszafog.

NE helyezze a készüléket bokor mellé, amely megakadályozza a levegő beáramlását.

Ezek a helyek megakadályozzák a készülék friss levegőellátását, aminek következtében csökken a hatékonysága és megakadályozza a megfelelő hő szállítását.

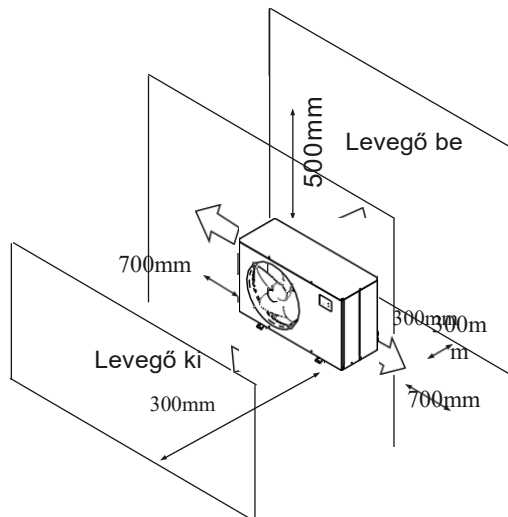

3.3 Milyen közel legyen a medencéhez?

Normál esetben a hőszivattyú telepítését a medencétől számítva 7,5m-en belül kell elvégezni. Minnél nagyobb a távolság annál nagyobb a hőveszteség a csöveken keresztül. A legtöbb részben a csővezeték a föld alatt fut. Ezért a hőveszteség minimális akár 15 m csővezeték esetében is (15 m a szivattyúig és vissza = 30 m összesen), kivéve, ha a talaj nedves vagy ha a talajvíz magas. Durván számolt hőveszteség 30 méteren 0,6 kW-óra, (2000BTU) minden 5°C hőmérséklet-különbség a medence víz és a csöveket körülvevő talaj között 3-5% között növeli az üzemidőt.

3. TELEPÍTÉS ÉS CSATLAKOZTATÁS

3.4 Az Úszómedence és a Hőszivattyú csőhálózata

A hőszivattyú titánium hőcserélője nem igényel speciális csővezést, kivéve a kerülőág (Kérjük az áramlás sebességét állítsa be a névtábla szerint). A nyomásesés kisebb, mint 10kPa maximális áramlási sebességen. Mivel nem keletkezik maradék hő vagy nyílt láng általi hő, a készülék nem igényel réz hűtőbordázatot. A PVC csövet közvetlenül a készülékbe lehet csatlakoztatni.

Hely: Csatlakoztassa az egységet a vízforgató szivattyú (visszatérő) ágára, minden szűrő és szivattyú áramlás irányával, és vízfolyáson felfelé minden sóbontón, ózonátoron.

A standard modell ragasztós szerelvénnel rendelkezik, amely alkalmas 32mm vagy 50mm-es PVC cső csatlakoztatására a medencéből.

Fontolják meg egy gyorscsatlakozó beépítését az egység bemeneti és kimeneti oldalára, mely lehetővé teszi a készülék gyors víztelenítését vagy telítését és könnyebb elérését szükséges szervizelés esetében.

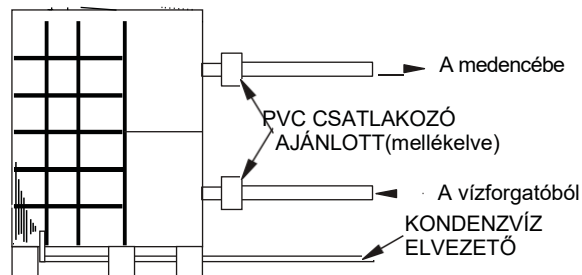

Kondenzáció: Mivel a hőszivattyú lehűti a levegőt körülbelül 4°C-al, a víz lecsapódhat a patkó alakú párologtatón. Ha a relatív páratartalom nagyon magas, ez óránként akár több litert is jelenthet. A víz végigfolyik a ventilátorszárnyakon az alsó tálcába és kifolyik a tálca oldalán lévő kondenzvíz elvezetőn. Ez az elvezetőt úgy tervezték, hogy alkalmas egy 20mm-es átlású PVC cső kézzel való behelyezésére, melyet azután a megfelelő lefolyóba vezethetünk. A kondenzvizet könnyű összekeverni a készülékből szivárgó vízzel.

Megjegyzés: Egy gyors módja annak, hogy a keletkezett víz kondenzvíz-e, ha lekapcsolja a hőszivattyút a vízforgató további működése mellett. Ha a víz nem folyik ki az alsó tálcából, akkor csak kondenzvíz volt. **EGY MÉG GYORSABB MÓDSZER, HA A KIFOLYT VÍZBEN MEGMÉRI A KLÓRSZINTET** – ha nincs klór jele a vízben, akkor csak kondenzvíz volt.

3. TELEPÍTÉS ÉS CSATLAKOZTATÁS

3.5 A hőszivattyú elektromos bekötése

megakadályozza az elektromos áram befolyását a medencébe vagy a medencéből. Az
Megjegyzés: A hőcserélő elektromosan szigetelve van a többi egységtől, egység földelése ajánlott, annak érdekében, hogy megvédje Önt az egységben keletkezett esetleges rövidzárlattól. Az elektromos kötés is szükséges.

Az egység rendelkezik egy külön csatlakozódobozzal, mely a szabványos elektromos vezetékeket már tartalmazza. A csavarokat és a fedelet távolítsa el, csatlakoztassa az elosztódobozban található három kábelhez (négy csatlakozó, ha három fázisú) az ön tápvezetékeit. Hogy teljes legyen az elektromos összekötés, csatlakoztassa a hőszivattyút elektromos kábelrel vagy más alkalmas eszközzel (mely a helyi elektromos hatóság engedéllyel rendelkezik) egy AC áramkörhöz, mely a megfelelő megszakítóval rendelkezik.

Megszakítás – A megszakítónak a látóhatáron belül kell elhelyezkednie és könnyen megközelíthetőnek kell, hogy legyen. Ez általános gyakorlat a kereskedelmi és lakossági klíma és hőszivattyúknál. Ez megakadályozza a felügyelet nélküli berendezések távolról való bekapcsolását és lehetővé teszi az eszköz gyors kikapcsolását, amíg szerelés alatt áll.

3.6 Az egység indítása

Megjegyzés – Ahhoz, hogy a hőszivattyú melegítse a medence vizét, a vízforgató rendszernek működnie kell, ahhoz, hogy a víz keringjen a hőszivattyúban.

Indítási eljárás – A telepítés befejezése után kövesse az alábbi lépéseket:

1. Kapcsolja be a vízforgató szivattyút. Ellenőrizze, hogy van-e vízszivárgás és ellenőrizze a megfelelő áramlást a medencéből ki és be.
2. Kapcsolja be az egység áramellátását, majd nyomja meg a ki/be kapcsolót a vezérlőn, néhány másodperc múlva el fog indulni.
3. Néhány perc működés után bizonyosodjon meg arról, hogy a távozó levegő a felső (oldalsó) részen az egységből hidegebb (5-10°C között)
4. Az egység működése alatt kapcsolja ki a vízforgatót. A hőszivattyú automatikusan kikapcsol.
5. Hagyja a hőszivattyút és a vízforgatót működni napi 24 órán keresztül, mindaddig, amíg a kívánt medencevíz hőfokot eléri. Amikor a belépő víz hőmérséklete eléri a beállított hőfokot, az egység kikapcsol. Az egység most automatikusan elindul (mindaddig, amíg a vízforgató szivattyú működik), ha a medencevíz hőmérséklete 2 C°-al a beállított hőfok alá esik.

Késleltetés – A rendszer egy 3 perces újraindítási késleltetéssel rendelkezik, annak érdekében, hogy megvédje a vezérlő áramköri elemeit és hogy megakadályozza a ciklusos újraindulást.

Ez a késleltetés automatikusan újraindítja az egységet körülbelül 3 perccel a vezérlői áramkör megszakítása után. Még egy rövid áramkimaradás is aktiválja a 3 perces újraindítási késleltetést és megakadályozza a rendszer újraindulását, amíg az 5 perces visszaszámlálás befolyeződik. Áramkimaradások a késleltetés ideje alatt nincs hatással a 3 perces visszaszámlálására.

4.HASZNÁLAT

4.1. Vezérlő panel funkciói

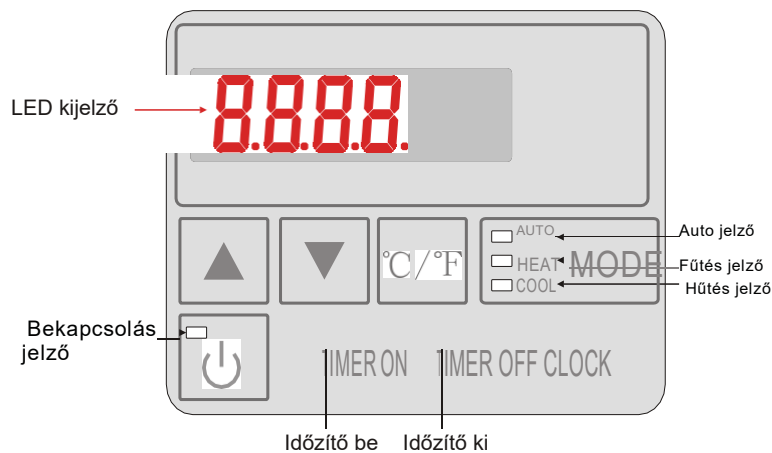



Jel	Megnevezés	Funkció
	BE/KI	Nyomja meg a KI/BE kapcsoláshoz
MODE	Mód	Nyomja meg a működési mód
CLOCK	Idő	Nyomja meg az idő beállításához
°C/°F	Jel Választás	Nyomja meg a Celsius vagy Fahrenheit kiválasztásához
TIMER ON	Időzítő BE	Nyomja meg az időzítő bekapcsolásához
TIMER OFF	Időzítő KI	Nyomja meg az időzítő kikapcsolásához
▲	Fel	Nyomja meg a fel opcióhoz vagy a paraméterek növeléséhez
▼	Le	Nyomja meg a le opcióhoz vagy a paraméterek csökkentéséhez

4. HASZNÁLAT

4.2. Vezérlő használata

4.2.1 Egység KI/BE kapcsolása

Amikor az egység ki van kapcsolva nyomja meg a  0.5 mp múlva bekapcsol az egység

Amikor az egység ki van kapcsolva nyomja meg a  0.5 mp múlva kikapcsol az egység.

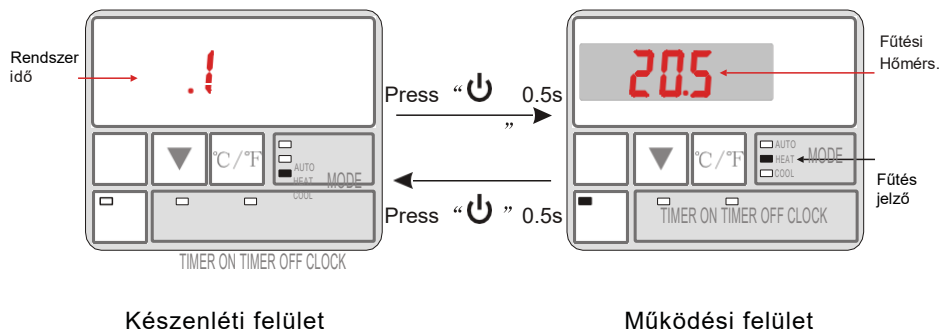

4.2.2 Mód váltás

Kiválaszthatja az egység működési módját.

Az egység ki vagy bekapcsolási állapotában kiválaszthatja a hűtési, fűtési vagy automatikus módot a "MODE" gomb megnyomásával.

Figyelem: ha az egység csak fűtés/hűtés módban van, az átkapcsolás mód érvénytelen.

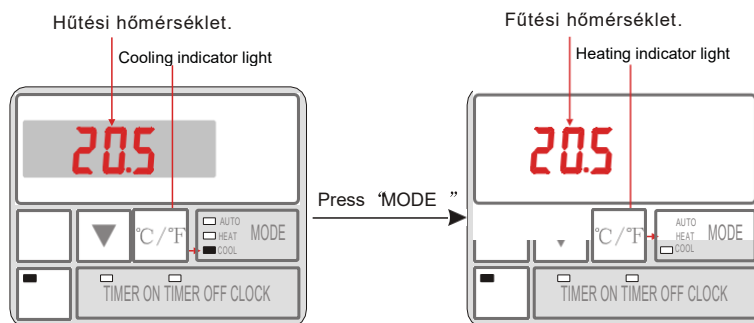

4.2.3 Hőmérséklet választás

Válassza ki a készülék hőmérséklet típus kijelzőjét, amikor az egység be van kapcsolva, nyomja meg a „mode” gombot és válasszon a Celsius vagy Fahrenheitt közül.

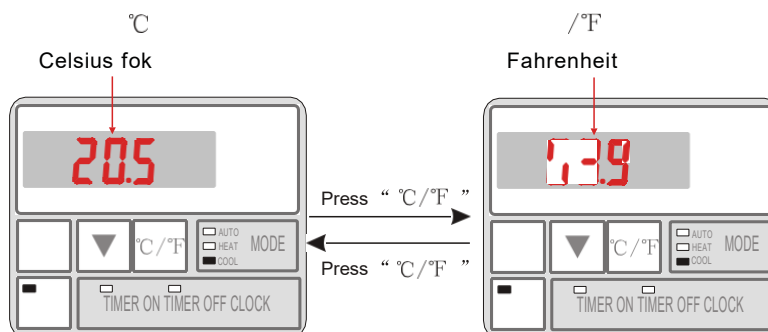

4.HASZNÁLAT

4.2.4 Hőmérséklet beállítás

A főmenüben nyomja meg a “▲” vagy “▼” és az aktuális mód cél-hőmérséklet villog, majd nyomja meg a hőmérsékleti érték növeléséhez ▲ vagy a csökkentéséhez ▼. A MODE megnyomásával elmentheti a beállított paramétert és visszatér a főmenübe. A  megnyomásával nem menti az értékeket, de visszatér a főmenübe.

Figyelem: ha nincs működés 5 másodpercig a rendszer megjegyzi a paramétereket és visszatér a főmenübe.

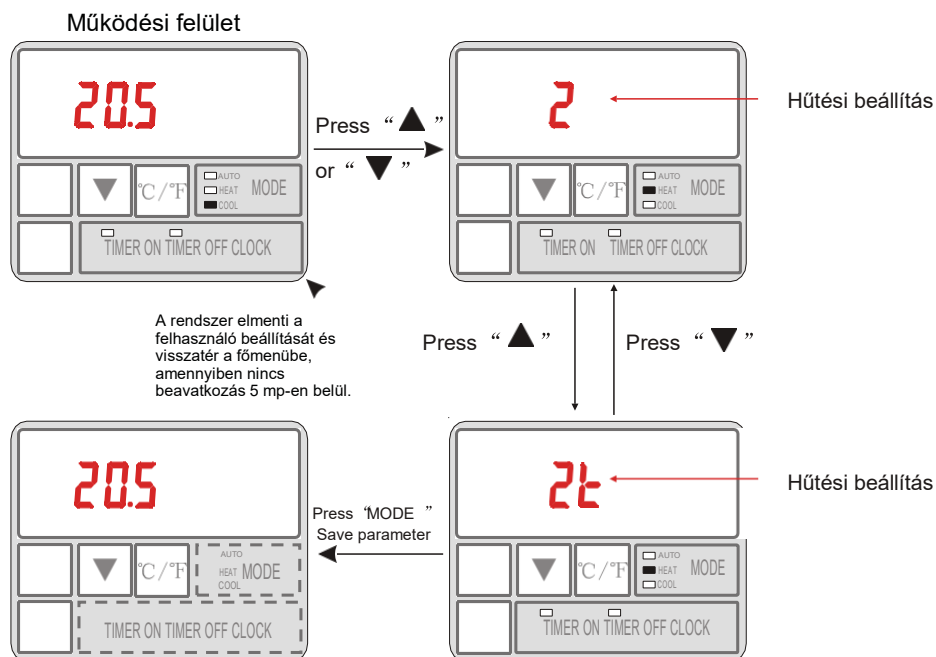

4. HASZNÁLAT

4.2.5 Óra beállítás

A főmenüben nyomja meg a „CLOCK” kétszer. Az óra elkezd villogni, nyomja meg a „▲” az érték növeléséhez vagy a „▼” az értékek csökkentéséhez és nyomja meg a „CLOCK” a beállításához. Ugyanebben a pillanatban a perc elkezd villogni, nyomja meg a „▲” az érték növeléséhez vagy a „▼” az értékek csökkentéséhez és nyomja meg a „CLOCK” az értékek beállításához.

A  megnyomásával nem menti a beállításokat és visszatér a főmenübe.

Figyelem: ha nincs interakció 5 másodpercig a rendszer megjegyzi a paramétereket és visszatér a főmenübe.

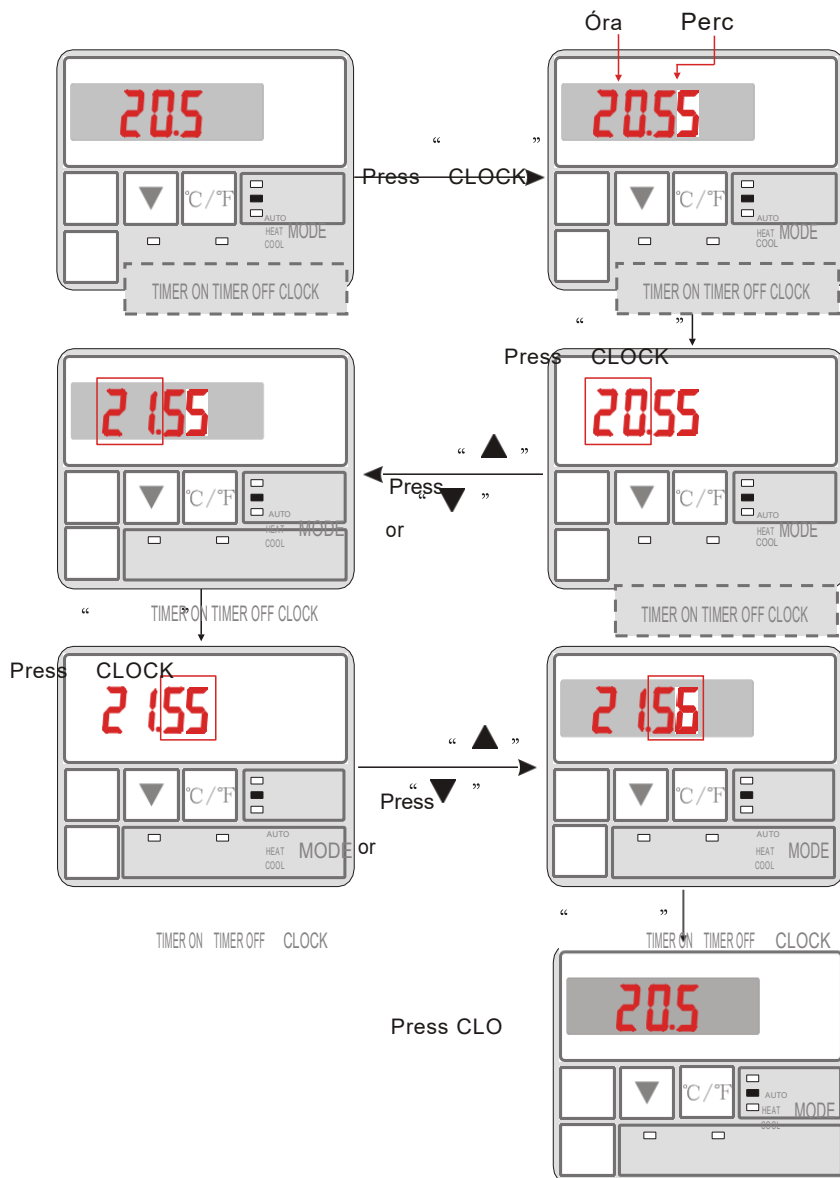

4.HASZNÁLAT

4.2.6 Időzítő beállítás

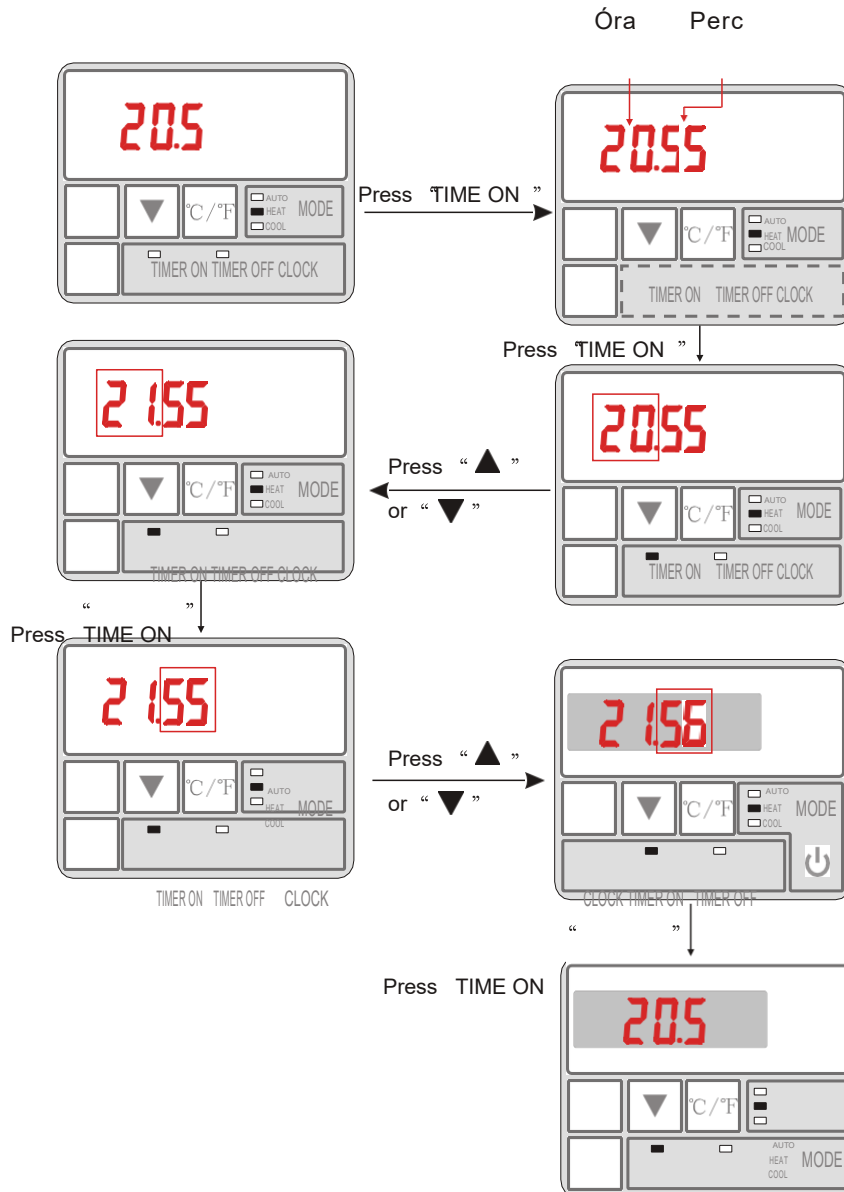

(1) Beállíthatja az időzítést az egységen

Bekapcsolt vagy kikapcsolt állapotban nyomja meg a „TIME ON”, ahhoz, hogy belépjen a időzítő be menübe. Nyomja meg a „TIME ON” és az idő-óra-bit villogni kezd. Nyomja meg a ▲ vagy ▼ az óra értékének változtatásához. Nyomja meg a „TIME ON” az óra mentéséhez. Ugyanebben a pillanatban a perc villogni kezd. Nyomja meg a ▲ vagy ▼ az perc értékének változtatásához. Nyomja meg a „TIME ON” a mentéséhez és kilépéshez. Ugyanebben a pillanatban a „TIME ON” LED lámpa világít. (Az időzítő kikapcsolásához nyomja meg a „TIME OFF” a többi lépés ugyanaz mint az időzítő bekapcsolása esetében). Például:



4.HASZNÁLAT

(2) Időzítő kikapcsolása

Ha nincs szükség az időzítő be vagy kikapcsolására, az időzítő beállítását lehet törölni. Az egységen ki vagy bekapcsolt állapotban nyomja meg a „TIME ON”, hogy belépjen az időzítő be menübe, majd nyomja meg a  az időzítés törléséhez, ebben a pillanatban az időzítés lámpája kialszik. (nyomja meg a „TIMER OFF” hogy belépjen az időzítő ki menübe, majd nyomja meg a  a kikapcsolt időzítés törléséhez, ebben a pillanatban a kikapcsolt időzítő lámpája kialszik.

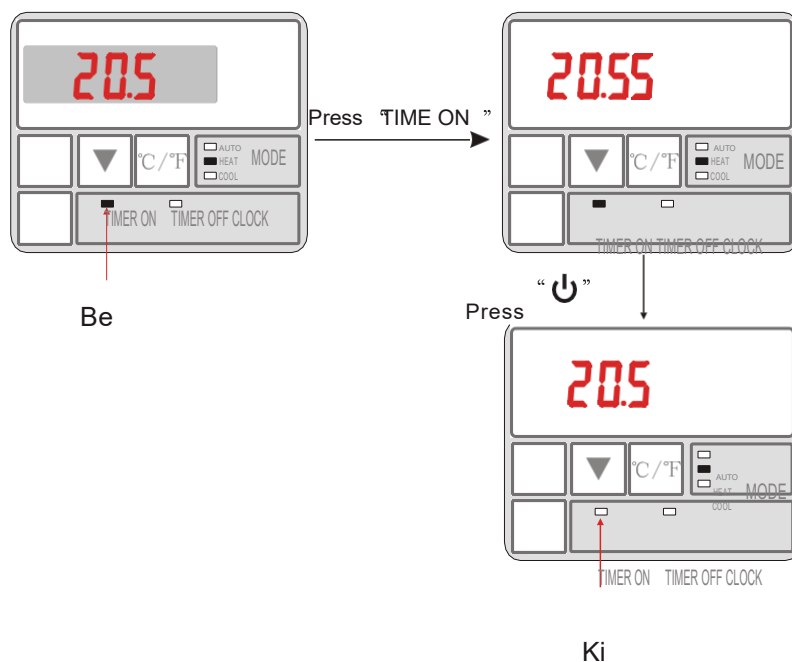

4.2.7 Billentyűzár

A véletlen operációk elkerülése érdekében kérjük zárja le a vezérlőt a beállítás után. A főmenüben nyomja meg a  5 másodpercig, amikor hallja a hangot a billentyűzet zárolva van.

Amikor a billentyűzet zárolva van nyomja meg a  5 másodpercig, amikor hallja a hangot a billentyűzet fel van oldva.

Megjegyzés: Amikor az egység riasztás módban van a zárolást automatikusan el lehet távolítani.

4.HASZNÁLAT

4.2.8 Hibakijelzés

Hibakód jeleneik meg a kijelzőn amennyiben valamilyen hiba lép fel. A hibakód jelentését és a hozzá tartozó megoldást az alábbi táblázatban találja. Például:

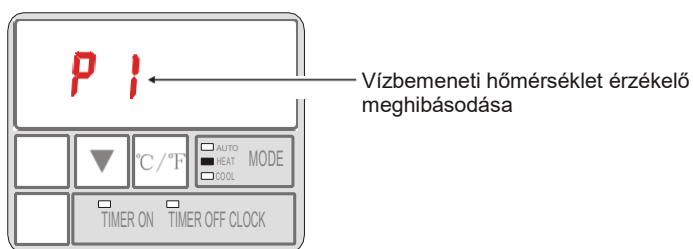

4.3 Paraméter táblázat

Kód	Jelentés	Alapértelmezett	Megjegyzés
r01	Hűtési hőmérséklet alapérték	27 °C	Állítható
r02	Fűtési hőmérséklet alapérték	27 °C	Állítható
r03	Auto mód hőmérséklet alapérték	27 °C	Állítható

4.HASZNÁLAT

4.4 Hibatáblázat

Az általános hibák és megoldásaik.

Üzemzavar	Kijelző	Oka	Megoldás
Vízbemeneti hőm. érzékelő meghibásodása	P01	A vízbemeneti hőm. érzékelő nyitott vagy rövidzárlatos	Ellenőrizze vagy cserélje ki a vízbemeneti hőm. szondát
Vízkiemeneti hőm. érzékelő meghibásodása	P02	A vízkiemeneti hőm. érzékelő nyitott vagy rövidzárlatos	Ellenőrizze vagy cserélje ki a vízkiemeneti hőm. szondát
Környezeti hőm. érzékelő meghibásodása	P04	A környezeti hőm. szonda nyitott vagy rövidzárlatos.	Ellenőrizze vagy cserélje ki a környezeti hőm. szondát
Cső hőm. érzékelő meghibásodása	P05	a cső hőm. szonda nyitott vagy rövidzárlatos	Ellenőrizze vagy cserélje ki a cső hőm. szondát
Párolgató hőm. érzékelő meghibásodása	P07	A párolgató hőm. szonda nyitott vagy rövidzárlatos	Ellenőrizze vagy cserélje ki a párolgató hőm. szondát
Kiáramlási hőm. érzékelő meghibásodása	P08	A kiáramlási hőm. szonda nyitott vagy rövidzárlatos	Ellenőrizze vagy cserélje ki a kiáramlási szondát hőm. szondát
Nagy nyomás védelem	E01	A kiáramlási nyomás magas, magas nyomás kapcsolás	Ellenőrizze a nagy nyomású kapcsolót és a hűtés
Kis nyomás védelem	E02	A kiáramlási nyomás alacsony, alacsony nyomás kapcsolás	Ellenőrizze a kisnyomású kapcsolót és a hűtés
Áramláskapcsoló meghibásodása	E03	Nincs víz a rendszerben	Ellenőrizze a nyomást, a szivattyú meghibásodott-e
Túl nagy hőmérsékletkülönbség a be- és kilépő víz közt.	E06	A víz áramlási mennyisége nem elegendő, a vízrendszer nyomáskülönbsége kicsi	Ellenőrizze a nyomást, a szivattyú elakadt-e
Fagyásgátlás hűtési mód alatt	E07	A vízáramlás nem elegendő	Ellenőrizze a nyomást, a szivattyú elakadt-e
Az elsődleges fagyvédelem elindult	E19	A környezeti hőmérséklet túl alacsony	
A másodlagos fagyvédelem elindult	E29	A környezeti hőmérséklet túl alacsony	
Kommunikációs hiba	E08	Kommunikációs hiba a távoli vezérlés és a főtábla között	Ellenőrizze a vezetékek kapcsolatát a távoli vezérlés és főtábla között

5. KARBANTARTÁS ÉS ELLENŐRZÉS

- Gyakran ellenőrizze a vízellátó készüléket. El kell kerülnie az egység víz nélküli működését és azt, hogy levegő kerüljön a rendszerbe, mivel ez rontja a készülék teljesítményét és megbízhatóságát. Rendszeresen tisztítsa a vízforható szűrőjét, annak érdekében, hogy elkerülje az egység sérülését, amely a piszkos eltömődött szűrőből adódhat.
- A készüléknek száraz, tiszta és jól szellőző helyen kell lennie. rendszeresen tisztítsa meg a hőcserélőt annak érdekében, hogy jó legyen a hőcserélés és az energiatakarékosság szempontjából.
- A hűtőberendezés üzemi nyomása csak szakember által javítható.
- Ellenőrizze a tápegységet és a kábeleket rendszeresen. Amennyiben az egység rendellenesen kezd működni, kapcsolja ki és forduljon szakemberhez.
- Eressze le a vizet a szivattyúból és a csövekből, elkerülve azt, hogy a víz belefagyjon ezekbe. Amennyiben a vízforgatót huzamosabb ideig nem használja, engedje le belőle a vizet a leeresztő szelepen. Alaposan nézze át az egységet, majd töltsé fel vízzel teljesen mielőtt újra üzembe helyezné a téliesítést követően.

6.FÜGGELÉK

1.Nyomatott áramkör kapcsolási rajza

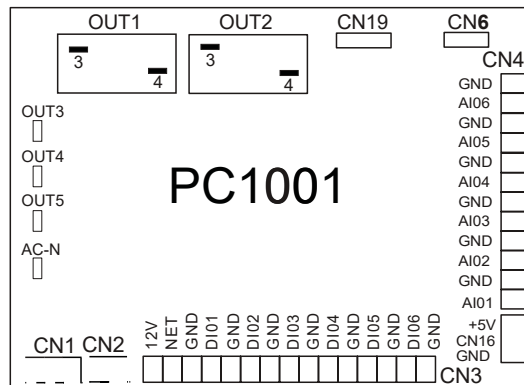

Kapcsolások magyarázata :

No.	Szimbólum	Jelentés
1	OUT1	1rendszer kompresszor 220-230VAC)
2	OUT2	Vízforgató 220-230VAC)
3	OUT3	4utú szelep 220-230VAC)
4	OUT4	Ventilátor motor 220-230VAC
5	OUT5	Nincs használatban
6	AC-N	Nullvezető
7	NET GND 12V	Vezetékes vezérlő
8	DI01 GND	Ki/Be kapcsoló (input)
9	DI02 GND	Áramláskapcsoló (input)
10	DI03 GND	Alacsony nyomás kapcsoló
11	DI04 GND	magas nyomás kapcsoló
12	DI05 GND	Nincs használatban
13	DI06 GND	Nincs használatban
14	AI01 GND	Szívás hőm. (input)
15	AI02 GND	Vízbemeneti hőm.(input)
16	AI03 GND	Vízkimeneti hőm.(input)
17	AI04 GND	Tekercs hőmérséklet. (input)
18	AI05 GND	Környezeti hőmérséklet.(input)
19	AI06 GND	Állítható ventilátor sebesség/kiáramlási hőm.
20	CN1	Elsődleges transzformátor
21	CN2	Másodlagos transzformátor
22	CN6	Nincs használatban
23	CN19	Nincs használatban
24	5V CN16 GND	Nincs használatban

6.FÜGGELÉK

Figyelmeztetések

1. Az egységet csak szaképzett szerrelővel vagy hivatalos forgalmazóval javíttassa.
2. A készüléket nem használhatja csökkent fizikai vagy mentális képességekkel rendelkező személy (ide értve a gyermekeket is) illetve tapasztalat nélküli személy, hacsak nincs megfelelő felügyelet egy szakértő által, aki a biztonságukért felel.
A gyermekek felügyelete szükséges, annak érdekében, hogyne játszanak a berendezéssel.
3. Bizonyosodjon meg arról, hogy az egység és a hálózati csatlakozók földelve vannak, az esetleges áramütések elkerülése érdekében
4. Amennyiben a tápkábel megsérül, hívjon szakembert a veszélyek elkerülése érdekében.
5. Direktíva 2002/96/EC (WEEE):
Az áthúzott hulladéktároló szimbólum a terméken azt jelenti, hogy a termék élet tartama után a háztartási hulladéktól külön az elektromos és elektronikai újrahasznosító központba kell leadni vagy küldje vissza a kereskedőhöz.
6. Direktíva 2002/95/EC (RoHs): A termék megfelel a 2002/95/EC (RoHs) direktívának az elktromos és elektronikus eszközökben lévő káros anyagok vonatkozásában.
7. Az egység NEM telepíthető gyúlékony gáz közelébe. Gázszivárgás esetén tűz keletkezhet.
8. Bizonyosodjon meg arról, hogy az egység el van látva megszakítóval, ennek hiánya áramütést vagy tüzet okozhat.
9. Az egység belsejében található hőszivattyú el van látva túlterhelési védelemmel.
Megakadályozza az egység indulását 3 percre az utolsó leállástól számítva.
10. Az egységet csak szakember javítsa.
11. Vigyázat: szimpla falú hőcserélő nem alkalmas nem alkalmas ivóvíz csatlakoztatására.

6.FÜGGELÉK

(2) Kábel specifikációk

1. Egyfázisú egység

Adattábla max. áram	Phase line	Earth line	MCB	Creepage protector	Signal line
No more than 10A	2 × 1.5mm ²	1.5mm ²	20A	30mA less than 0.1 sec	n × 0.5mm ²
10~16A	2 × 2.5mm ²	2.5mm ²	32A	30mA less than 0.1 sec	
16~25A	2 × 4mm ²	4mm ²	40A	30mA less than 0.1 sec	
25~32A	2 × 6mm ²	6mm ²	40A	30mA less than 0.1 sec	
32~40A	2 × 10mm ²	10mm ²	63A	30mA less than 0.1 sec	
40 ~63A	2 × 16mm ²	16mm ²	80A	30mA less than 0.1 sec	
63~75A	2 × 25mm ²	25mm ²	100A	30mA less than 0.1 sec	
75~101A	2 × 25mm ²	25mm ²	125A	30mA less than 0.1 sec	
101~123A	2 × 35mm ²	35mm ²	160A	30mA less than 0.1 sec	
123~148A	2 × 50mm ²	50mm ²	225A	30mA less than 0.1 sec	
148~186A	2 × 70mm ²	70mm ²	250A	30mA less than 0.1 sec	
186~224A	2 × 95mm ²	95mm ²	280A	30mA less than 0.1 sec	

2. Háromfázisú egység

Adattábla max. áram	Phase line	Earth line	MCB	Creepage protector	Signal line
No more than 10A	3 × 1.5mm ²	1.5mm ²	20A	30mA less than 0.1 sec	n × 0.5mm ²
10~16A	3 × 2.5mm ²	2.5mm ²	32A	30mA less than 0.1 sec	
16~25A	3 × 4mm ²	4mm ²	40A	30mA less than 0.1 sec	
25~32A	3 × 6mm ²	6mm ²	40A	30mA less than 0.1 sec	
32~40A	3 × 10mm ²	10mm ²	63A	30mA less than 0.1 sec	
40 ~63A	3 × 16mm ²	16mm ²	80A	30mA less than 0.1 sec	
63~75A	3 × 25mm ²	25mm ²	100A	30mA less than 0.1 sec	
75~101A	3 × 25mm ²	25mm ²	125A	30mA less than 0.1 sec	
101~123A	3 × 35mm ²	35mm ²	160A	30mA less than 0.1 sec	
123~148A	3 × 50mm ²	50mm ²	225A	30mA less than 0.1 sec	
148~186A	3 × 70mm ²	70mm ²	250A	30mA less than 0.1 sec	
186~224A	3 × 95mm ²	95mm ²	280A	30mA less than 0.1 sec	

Ha az egység kintre telepíti használjon UV álló kábelt.

Note: _____



Code 20161212-0006